

型式名 KH-80G (SEH-80X-AAG-0) &lt;GC160&gt; (012859102)

\*表示価格は部品一個あたりの単価です

No.	部品コード	部品名	個数	規格・材質	単価	備考
1	011279503	SE-80X ホンブケース (ショット)	1	ADC +ショット	9250	
2	011279601	SE-80X フランジブレード	1	ADC 生地	5950	
3	011437902	SEH-80X 渦巻室	1	FCGX160 タイプ	4100	
4	011505702	SEK-80X インペラ	1	FC-20GH170GC160	2450	
5	011279701	SE-80X 吸入フランジ (PS・ショット)	1	ADC +ショット (G 矽)	2100	
6	011279901	SE-80X チャックバルブ	1	NBR	1300	N
7	011057005	SE-80L 吐出フランジ (PS・ショット・マーク付)	1	ADC マーク、ショット付	4500	
8	011058402	SE-60L-1 吐出フランジパッキン	1	CR	450	N
9	011727502	SEH-80X-AAF ベース板	1	286 番	11000	
10	011049102	SEH-80 インペラ調整ワッシャ	3	BSP	100	N
11	011807902	25A ブラゲタミ	1		300	PA-244(4971770-107274)
12	011522501	GC160WHJ 電子エンジン	1	ホンダ・リコイル国内	-	
13	011106704	SU-25 メカカシール	1	EA560φ20	2500	
14	011835801	SE-80X ワンタッチカップリングタミ (PS)	2		8800	29 ~ 32
15	011819501	SE-80L ストレナタミ	1	PP 材料	2550	
16	011525403	SEH-80X-AAF-0 銘板 (KH-80G)	1	チタンフィルム T0.05	-	N
17	011501501	O リング	1	1517-46.5 NBR	500	N
18	011398901	O リング	1	P74NBR	200	N
19	743119061	トリム形パネ座金組込六角ボルト	7	M10×25SWRM	100	N
20	743119063	トリム形パネ座金組込六角ボルト	4	M10×30SWRM	100	N
21	743119061	トリム形パネ座金組込六角ボルト	3	M10×25SWRM	100	N
22	743119053	トリム形パネ座金組込六角ボルト	4	M8×40SWRM	100	N
23	734532076	六角穴付ボルト	4	M8×60SCM	150	N
24	827419008	六角ナット	4	M8 1 種中 SWRM	100	N
25	854255008	シールワッシャ	4	φ8	100	N
26	940019090	ホースバンド	3	φ90	200	N
27	889855032	O リング	1	P32 NBR	100	N
28	889955025	O リング	1	G25 NBR	100	N
29	011348801	加圧パッキン 80m//m	2		550	N
30	011284903	SE-80X 加圧パッキン本体	2		2750	

□単価記入なき部品の販売は行っていません。 □単価は予告なく変更することがあります。 □表示価格に消費税は含まれておりません。 □送料は別途料金がかかります。

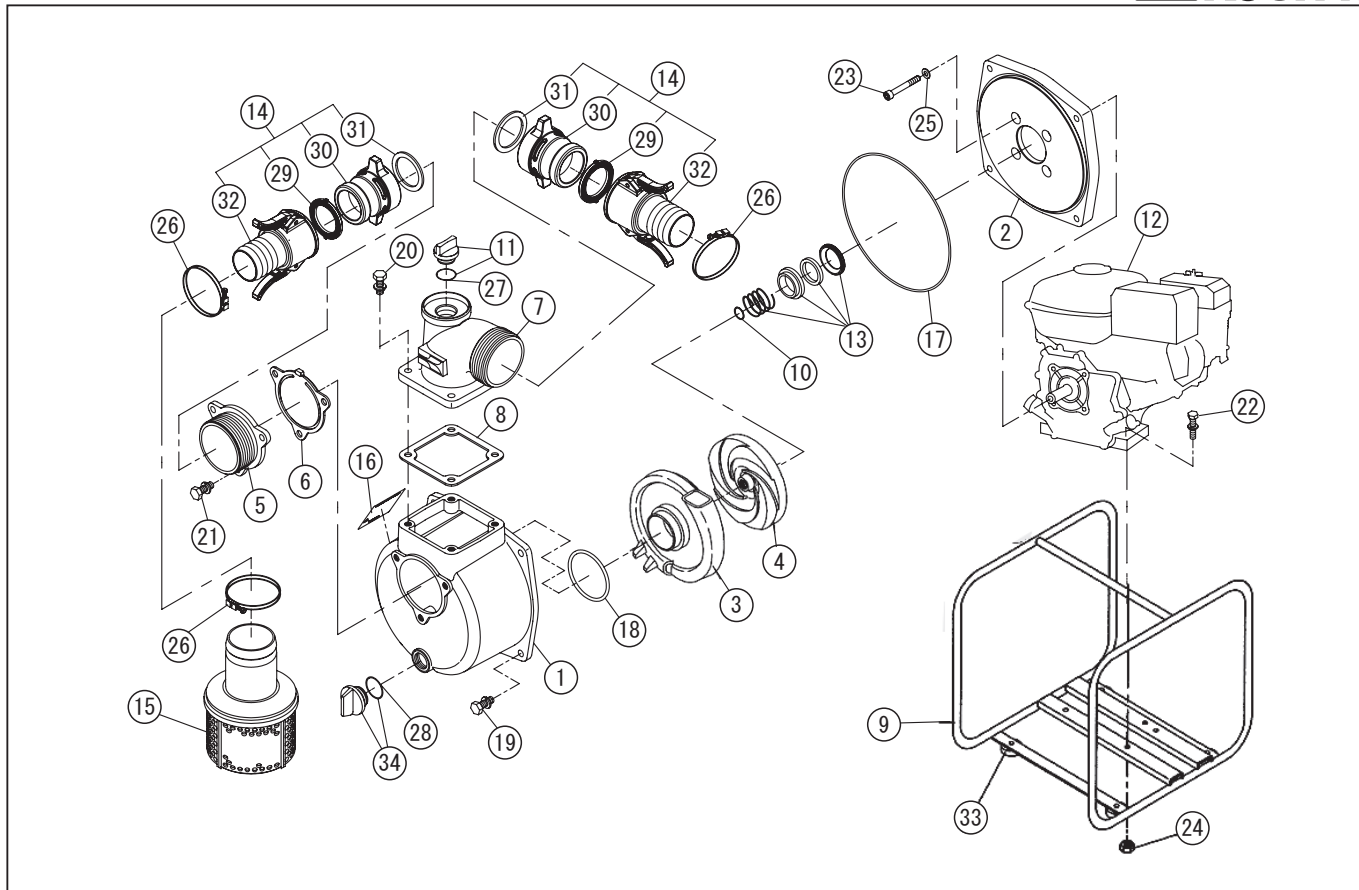

型式名 KH-80G (SEH-80X-AAG-0) <GC160> (012859102)

\*表示価格は部品一個あたりの単価です

No.	部品コード	部品名	個数	規格・材質	単価	備考
31	011010002	80 カップリングパッキン	2	NBR	300	N
32	011749201	SE-80X 汎用クワトロコミ	2	カバー付	5200	
33	011051502	50L クッションパター	4	F-23	250	N
34	011807802	20A プラグタミ	1		300	PA-156(4971770-102156)
	011510511	K シリーズ取説	1	PL 対応	400	N

□単価記入なき部品の販売は行っておりません。 □単価は予告なく変更することがあります。 □表示価格に消費税は含まれておりません。 □送料は別途料金がかかります。